

## Freios de Serviço 645H e 645EH

### Service Brake 645H - 645EH

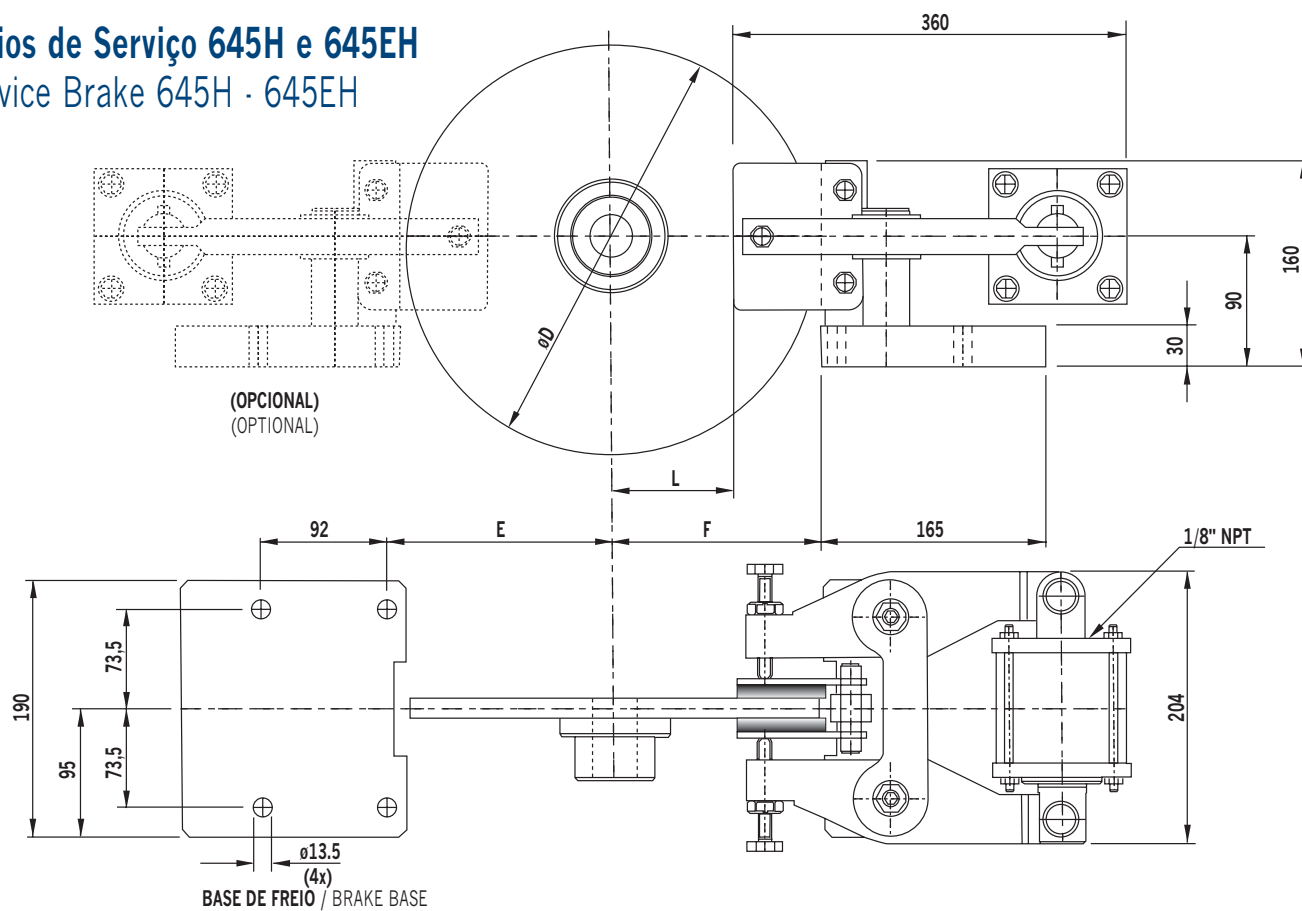

<b>Peso / Weight - 645H</b>	<b>40 [kgf]</b>	<b>Regulagem do desgaste das pastilhas / Pads worn-out adjustment</b>	<b>Manual / Mechanical - Manual</b>
<b>Frenagem / Applying:</b>	<b>Hidráulica / Hydraulic</b>	<b>Espessura do disco / Disc Thickness</b>	<b>30 [mm]</b>
<b>Desfrenagem / Releasing:</b>	<b>Por Molas / Spring</b>	<b>Área das pastilhas / Pads Area</b>	<b>400 [cm<sup>2</sup>]</b>
<b>Pressão máx. trabalho / Maximum work pressure</b>	<b>3 [bar]</b>	<b>Pressão máx. trabalho / Maximum work pressure</b>	<b>30 [bar]</b>

<b>Peso / Weight - 645EH</b>	<b>40 [kgf]</b>	<b>Regulagem do desgaste das pastilhas / Pads worn-out adjustment</b>	<b>Manual / Mechanical - Manual</b>
<b>Frenagem / Applying:</b>	<b>Por Molas / Spring</b>	<b>Disc Thickness / Espesor do Disco</b>	<b>30 [mm]</b>
<b>Desfrenagem / Releasing:</b>	<b>Hidráulica / Hydraulic</b>	<b>Área das pastilhas / Pads Area</b>	<b>400 [cm<sup>2</sup>]</b>
<b>Pressão máx. trabalho / Maximum work pressure</b>	<b>30 [bar]</b>	<b>Pressão máx. trabalho / Maximum work pressure</b>	<b>40 [bar]</b>

Discos [mm] Discs [mm]	Dimensões [mm] / Dimensions [mm]			Inércias (1) [kgm <sup>2</sup> ] Inertia (1) [kgm <sup>2</sup> ]	Peso (1) [kgf] Weight (1) [kgf]	Torque de Frenagem [Nm] Braking Torque [Nm]	Torque de Frenagem [Nm] Braking Torque [Nm]
ØD	E	F	L	J	P	Um freio / One-brake	Dois freios / Two-brake
315	173	161	76	0,13	16	380	760
355	193	181	96	0,22	21	440	880
395	213	201	116	0,35	27	520	1.040
445	238	226	141	0,54	34	600	1.200
495	263	251	166	0,88	49	700	1.400
550	293	281	196	1,29	56	780	1.560
625	328	316	231	2,15	69	920	1.840
<b>Força de Frenagem [N] / Braking Force [N]</b>						<b>3.370</b>	<b>6.740</b>

(1) Inércias e pesos relativos aos discos sólidos 15 mm de espessura. / (1) Inertia and weight values according to 15 mm thickness solid discs.

A VULKAN se reserva o direito de alterar formas, valores e dimensões construtivas sem prévio aviso.  
 VULKAN reserves the right to change shapes, values and construction dimensions without prior notice.